

**eduard**

**LIMITED EDITION**



*Hurrihistory*  
Hurricane Mk.I

**INSTRUCTION SHEET**

**DUAL COMBO**

2138-NAV1

**1/72**

ATTENTION



UPOZORNĚNÍ



ACHTUNG



ATTENTION



注意



Carefully read instruction sheet before assembling. When you use glue or paint, do not use near open flame and use in well ventilated room. Keep out of reach of small children. Children must not be allowed to suck any part, or pull vinyl bag over the head.



Před započítím stavby si pečlivě prostudujte stavební návod. Při používání barev a lepidel pracujte v dobře větrané místnosti. Lepidla ani barvy nepoužívejte v blízkosti otevřeného ohně. Model není určen malým dětem, mohlo by dojít k požití drobných dílů.

INSTRUCTION SIGNS \* INSTR. SYMBOLS \* INSTRUKTION SINNBILDEN \* SYMBOLES \* 記号の説明

OPTIONAL  
VOLBABEND  
OHNOUTSAND  
BROUSITOPEN HOLE  
VYVRTAT OTVORSYMETRICAL ASSEMBLY  
SYMETRICKÁ MONTÁŽREMOVE  
ODŘÍZNOUTREVERSE SIDE  
OTOČITAPPLY EDUARD MASK  
AND PAINT  
POUŽIT EDUARD MASK  
NABARVIT

PARTS



DÍLY



TEILE



PIÈCES



部品

## PLASTIC PARTS

2 pcs.

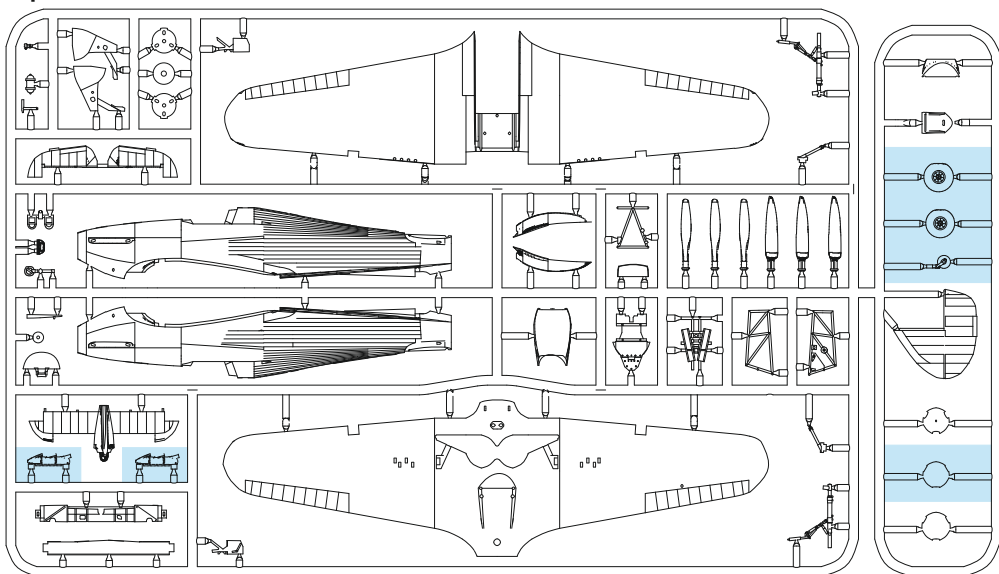
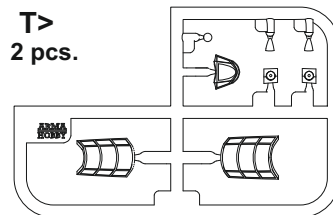
T>  
2 pcs.eduard  
MASK

2 pcs.

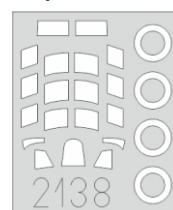

## RP - RESIN PARTS

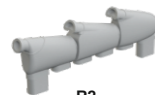
R1  
2 pcs.R2  
2 pcs.R3  
2 pcs.R4  
2 pcs.R5  
2 pcs.

## PE - PHOTO ETCHED DETAIL PARTS

2 pcs.

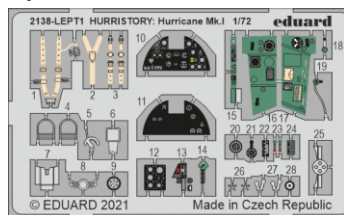

2 pcs.

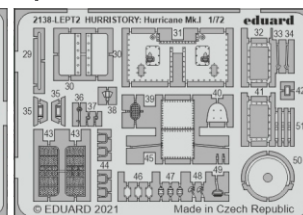

## FILM

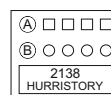

-Parts not for use. -Teile werden nicht verwendet. -Pièces à ne pas utiliser. -Tyto díly nepoužívejte při stavbě. - 使用しない部品

COLOURS



BARVY



FARBEN



PEINTURE



色

GSI Creos (GUNZE)		MISSION MODELS	
AQUEOUS	Mr.COLOR	PAINTS	
[H4]	[C4]	[MMP-007]	YELLOW
[H8]	[C8]		SILVER
[H11]	[C62]	[MMP-001]	FLAT WHITE
[H12]	[C33]	[MMP-047]	FLAT BLACK
[H13]	[C3]	[MMP-003]	FLAT RED
[H27]	[C44]		TAN
[H71]	[C21]	[MMP-076]	MIDDLE STONE
[H72]	[C369]	[MMP-078]	DARK EARTH
[H74]	[C368]	[MMP-080]	SKY

GSI Creos (GUNZE)		MISSION MODELS	
AQUEOUS	Mr.COLOR	PAINTS	
[H77]	[C137]	[MMP-040]	TIRE BLACK
[H90]	[C47]		CLEAR RED
[H94]	[C138]		CLEAR GREEN
[H330]	[C361]	[MMP-077]	DARK GREEN
	[C26]	[MMP-080]	DUCK EGG GREEN
	[C364]	[MMP-079]	AIRCRAFT GRAY-GREEN
	[C370]	[MMP-092]	AZURE BLUE
Mr.COLOR SUPER METALLIC		METALLICS	
	[SM201]	[MMC-001]	SUPER FINE SILVER

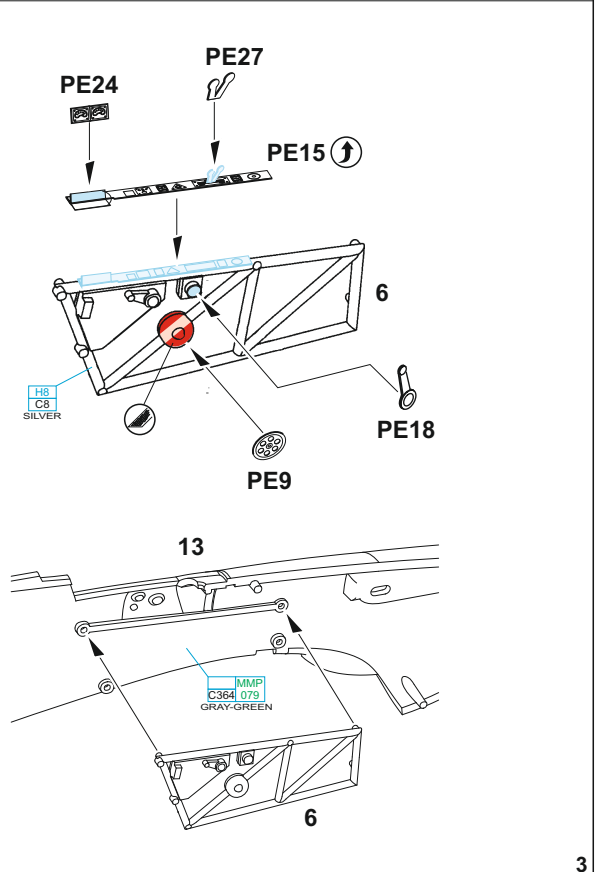
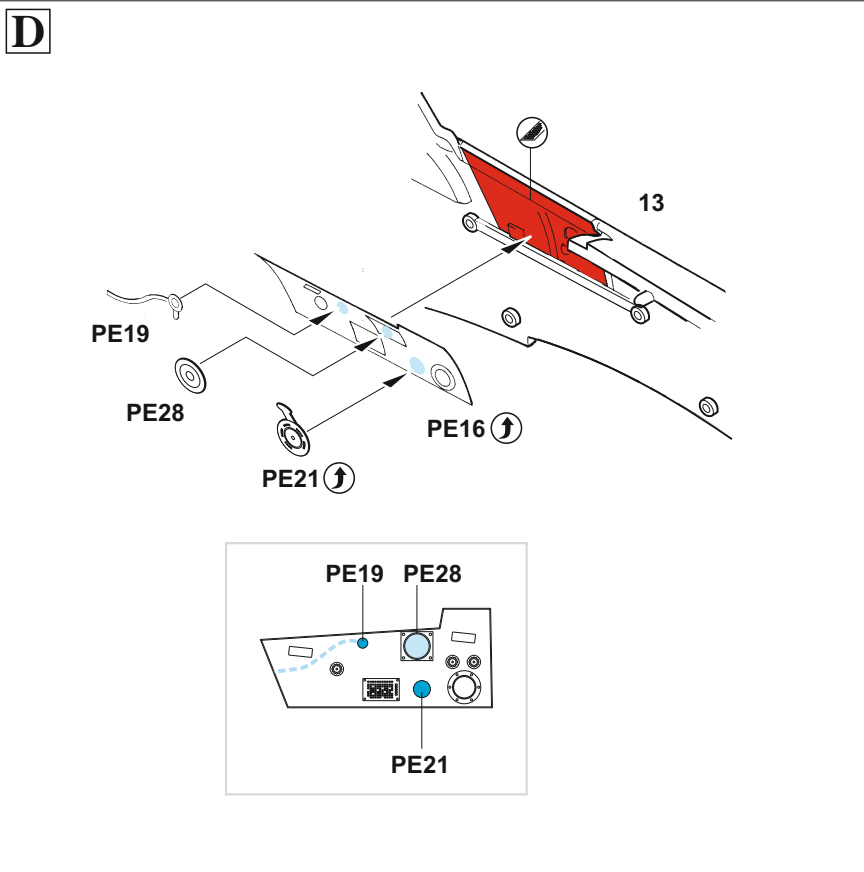
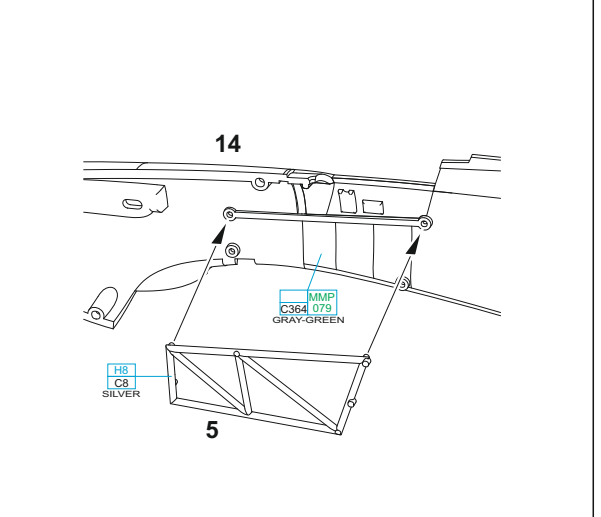
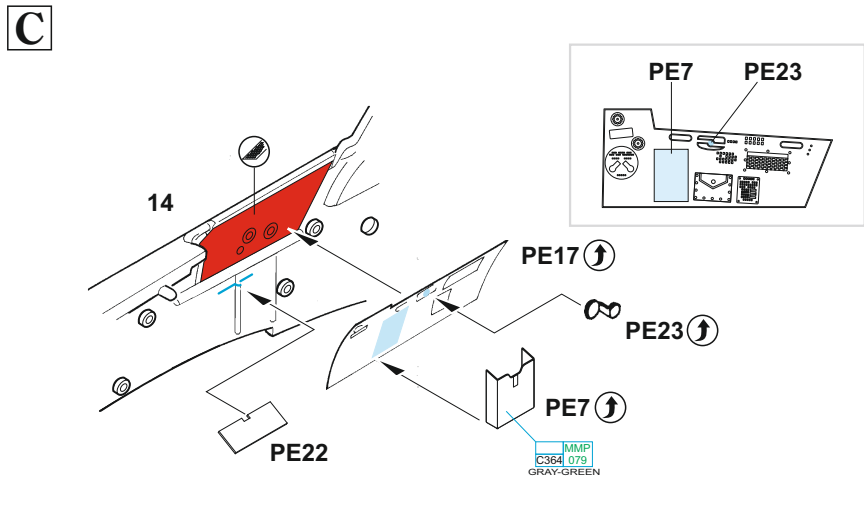
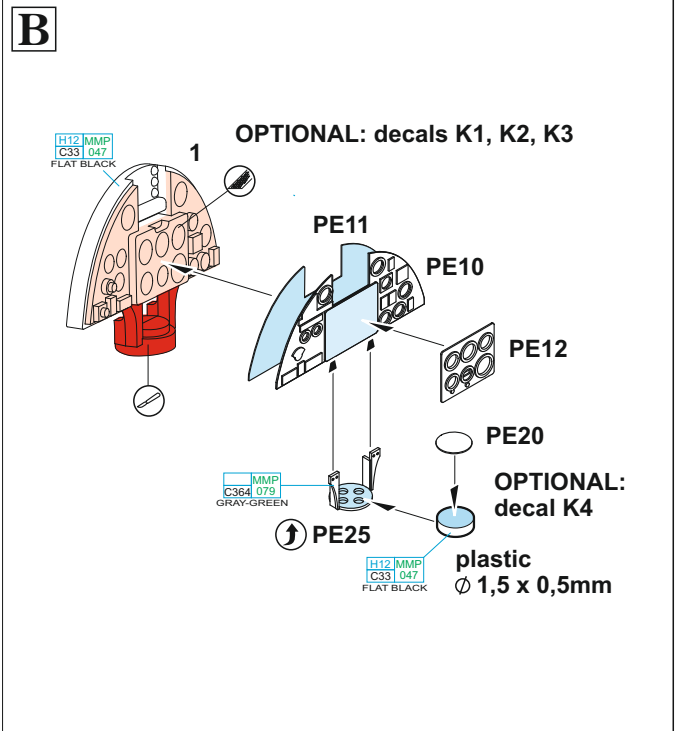
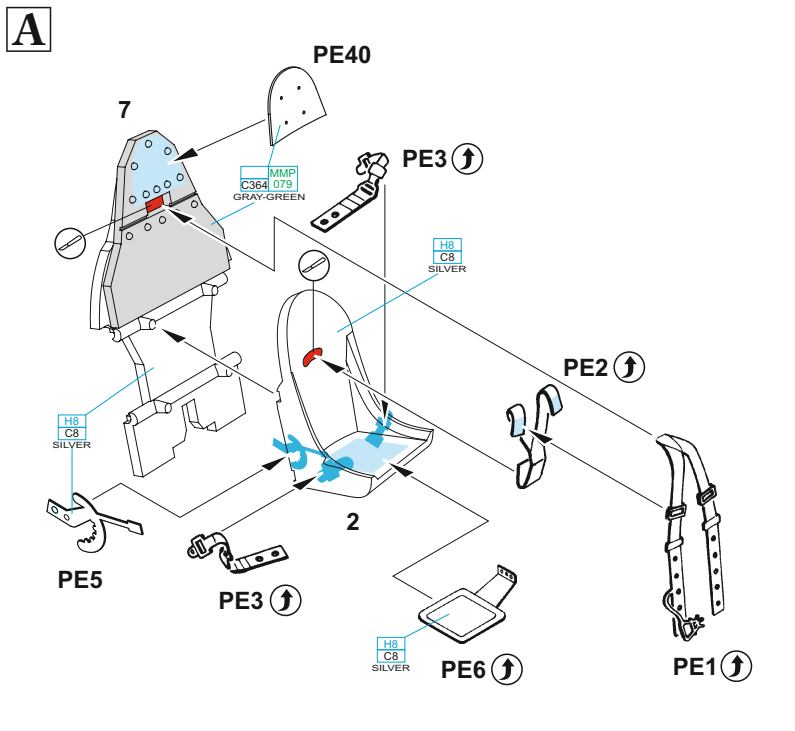

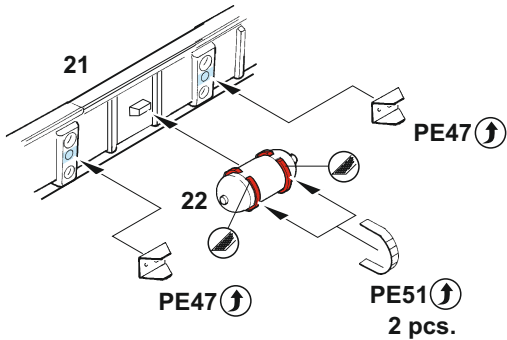
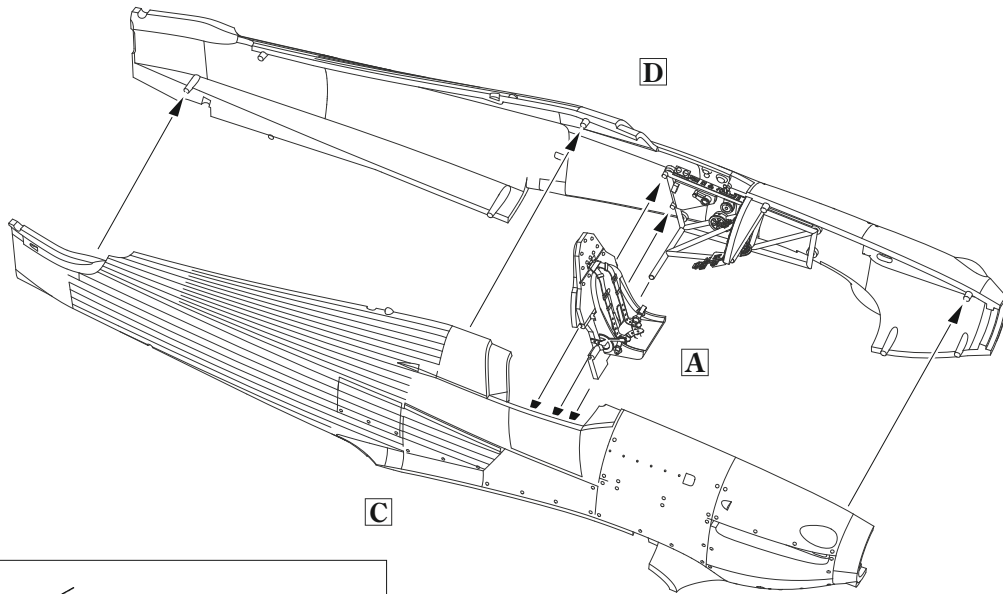
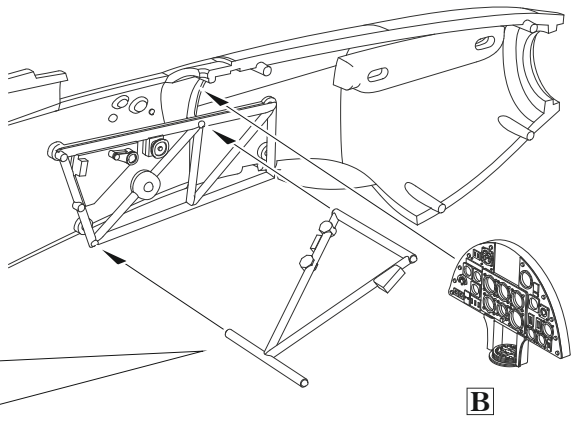
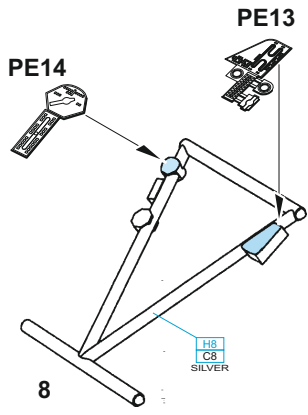

HOW TO MAKE THE RELIEF  
ON OPPOSITE - REVERSE -  
OF THE PLATE



ball pen

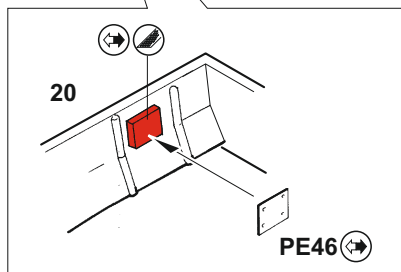
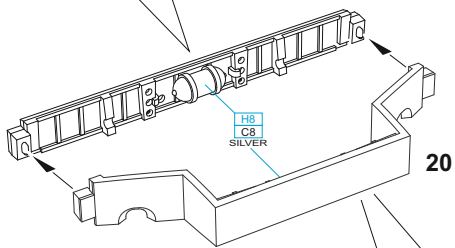
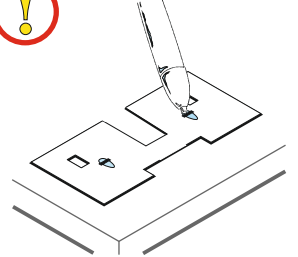

PE31

18

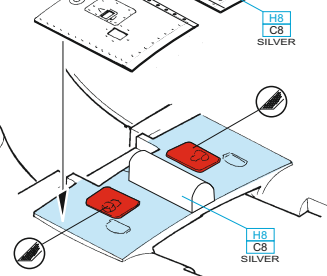

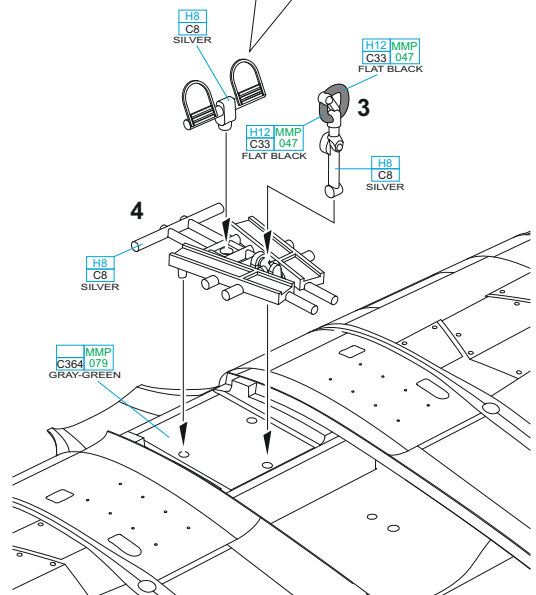
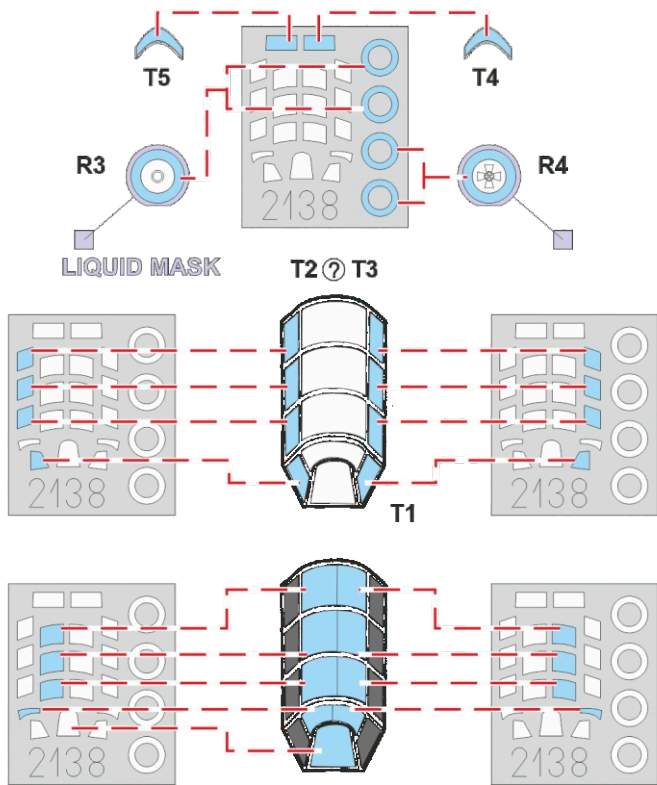
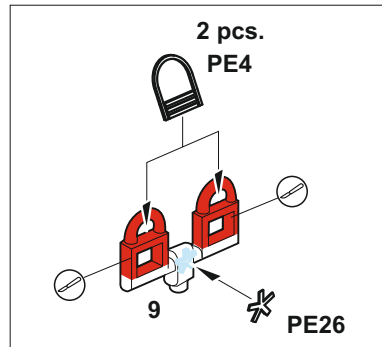
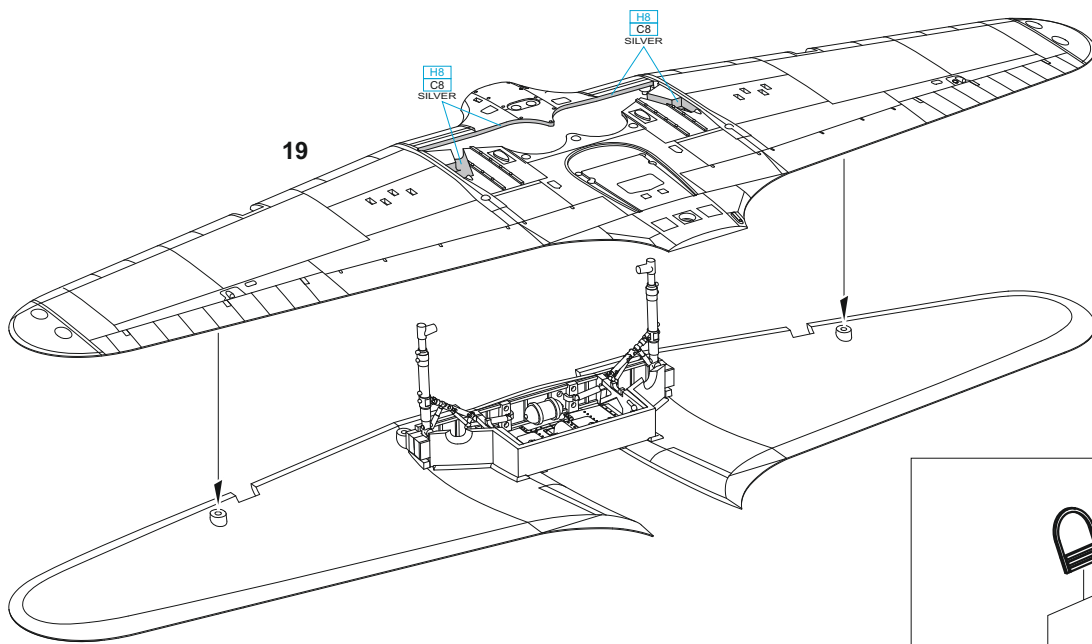
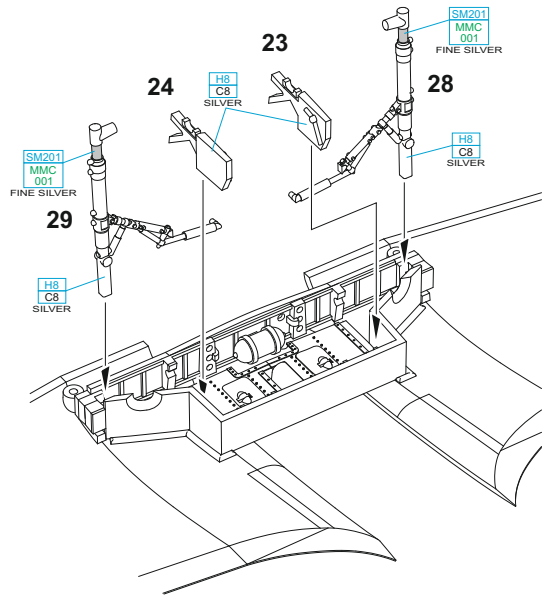
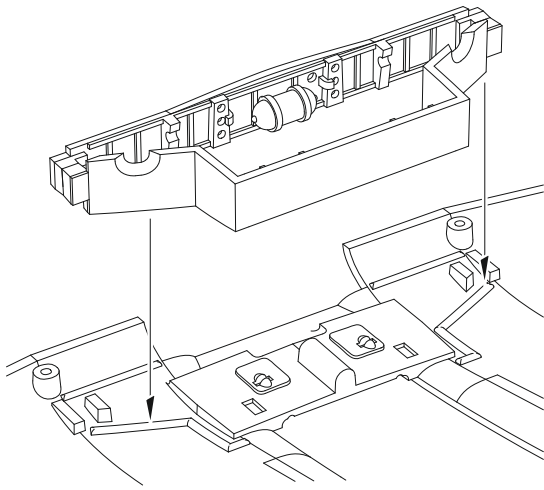

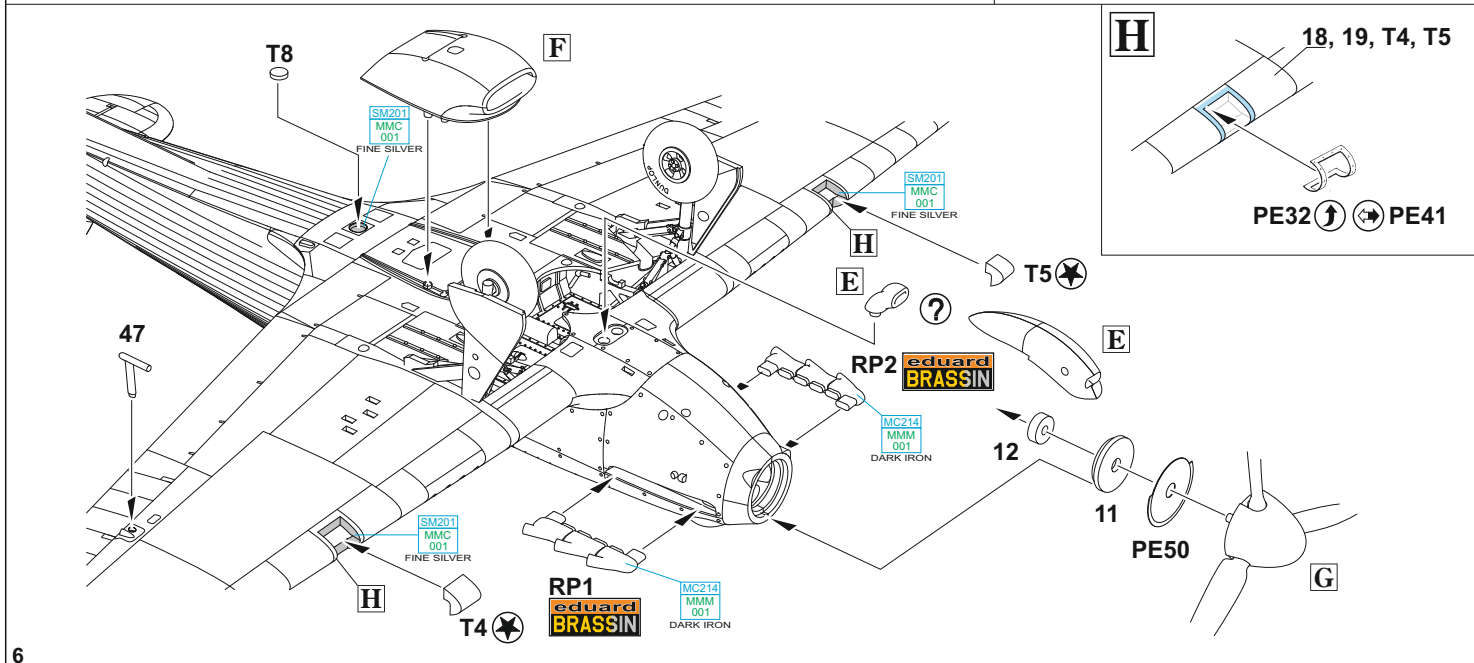
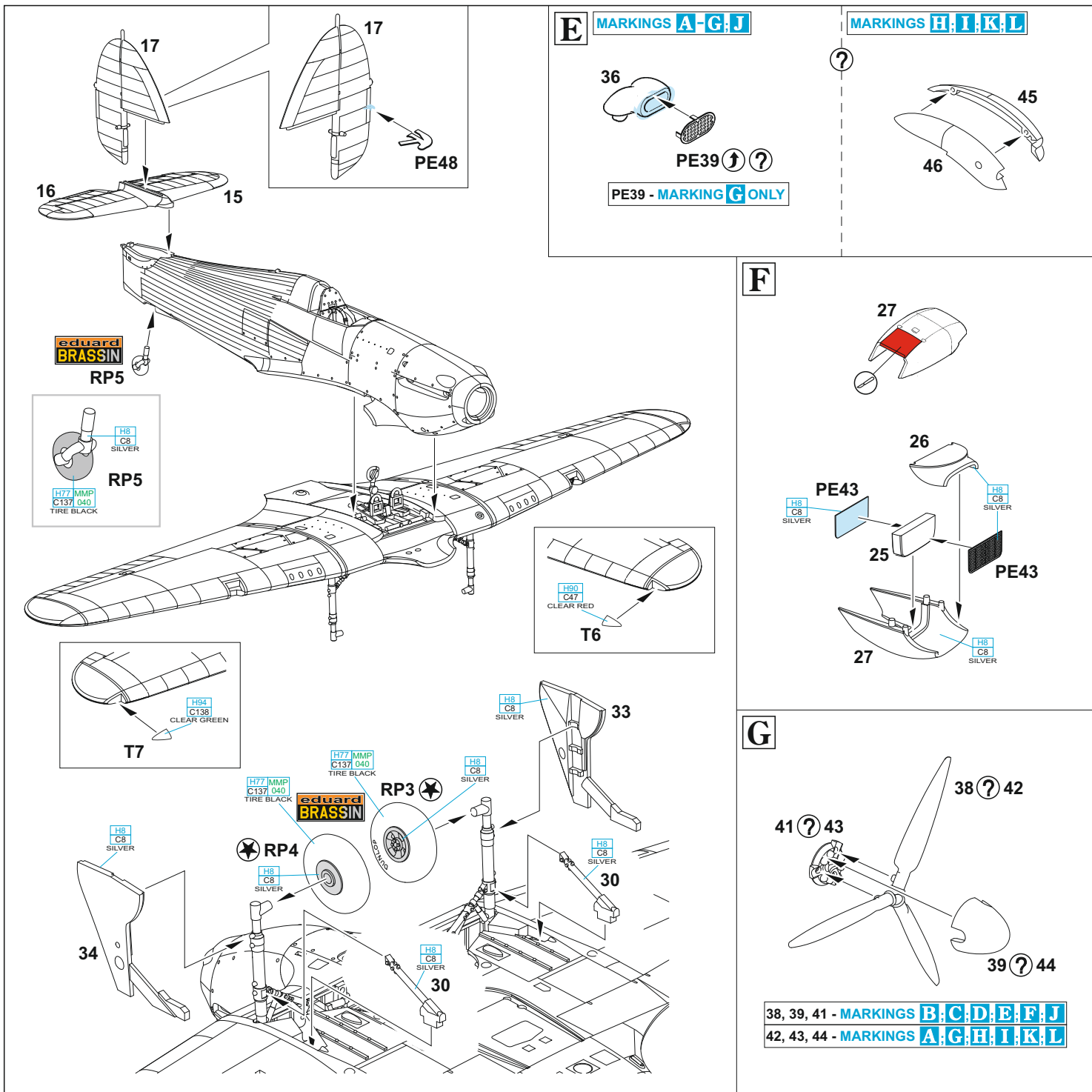

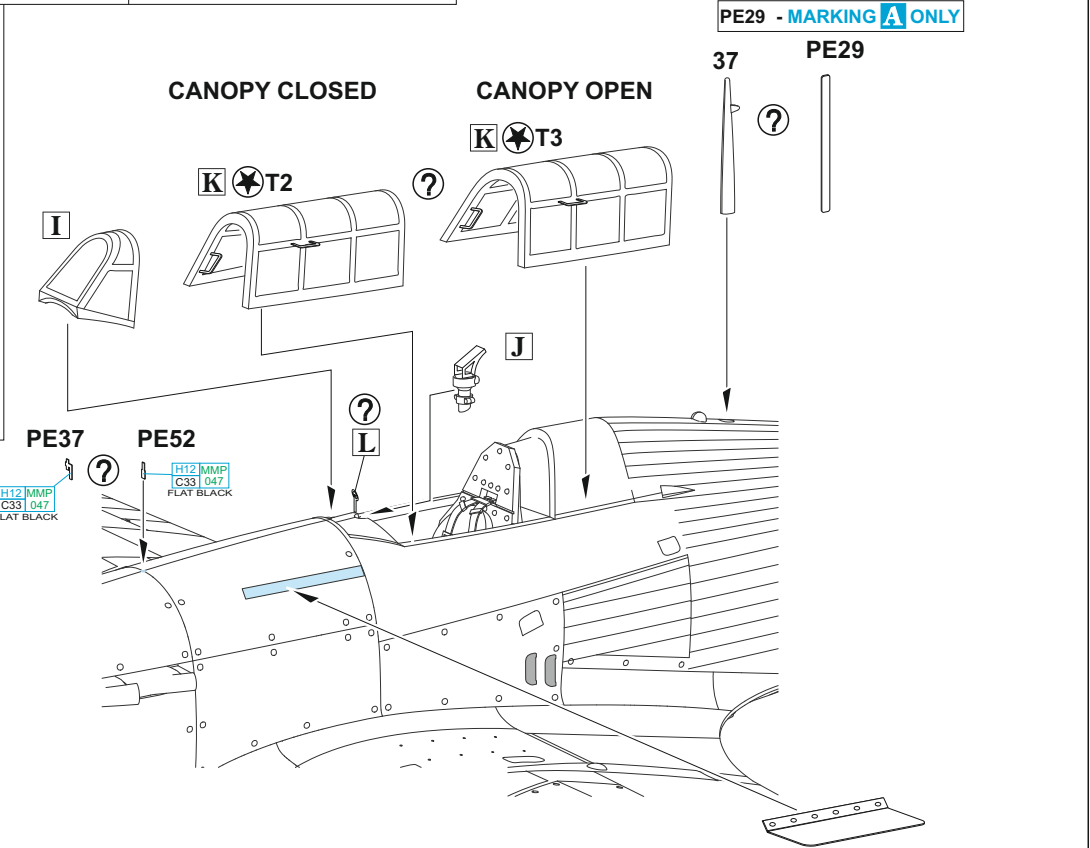
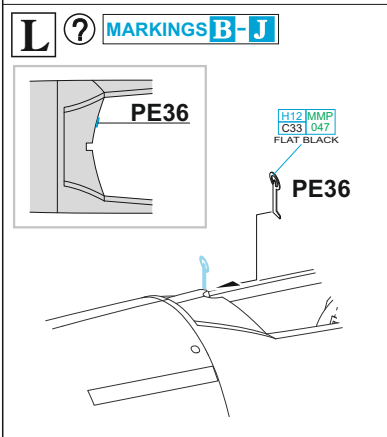
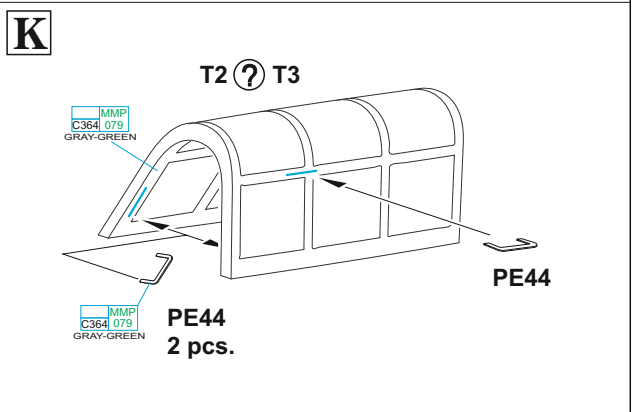
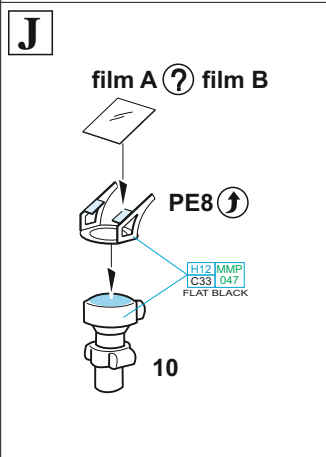
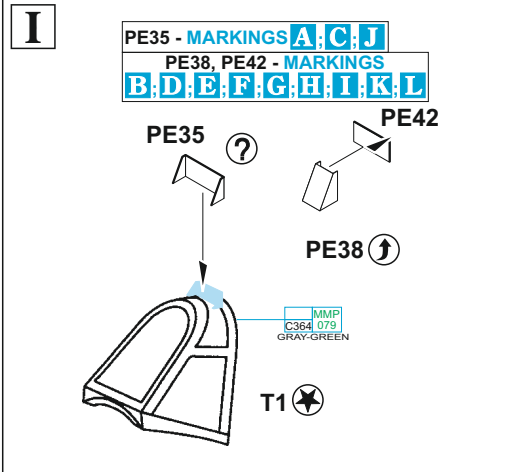
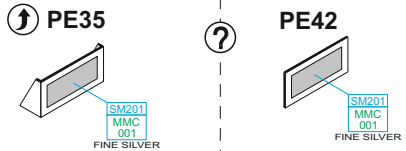
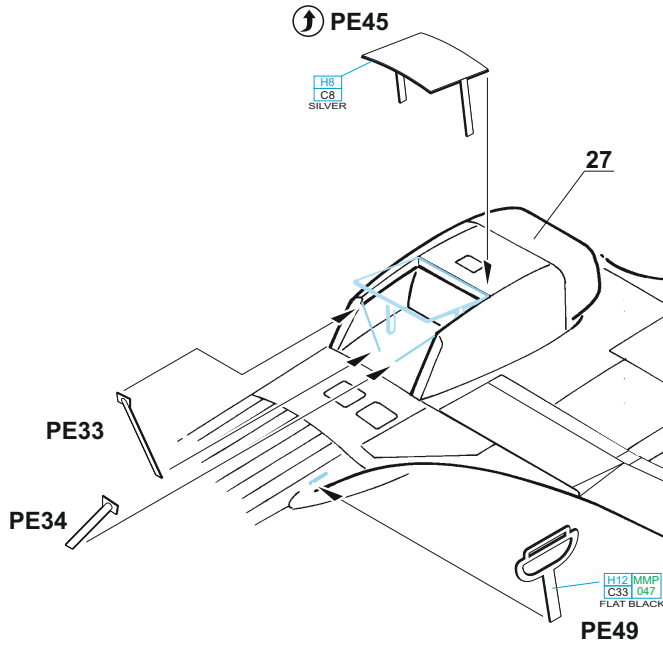

PE37 - MARKINGS **B, E, J**  
 PE37 - MARKINGS **C, D, F, G, H, I, K, L**

PE30 (up arrow) (right arrow) (question mark)  
 PE30 - MARKINGS **J, L ONLY**

# A N2359, P/O L. W. Stevens, No. 17 Squadron, Debden, Velká Británie, červenec 1940

Leonard Walter Stevens se narodil 7. března 1914 v obci Hindhead v hrabství Surrey, do RAF vstoupil v lednu 1939. Po výcviku a přeškolení na Hurricaney byl zařazen k No. 229 Squadron, ale od začátku července létal u No. 17 Squadron, v té době sídlící na letišti v Debden. Dne 30. března 1941 byl převelen k No. 145 Squadron, kde létal ve funkci velitele B flightu. Jeho životní cesta se uzavřela 21. května 1941, kdy při návratu z hlídky došlo ke kolizi s jeho číslem nad Tangmere. Stevensův Spitfire Mk.IIa se společně se Spitfirem Kanadana D. W. Owena zřítil, přičemž zahynuli oba letci. Pozemní personál namaloval na Hurricane, který používal Leonard Stevens, Pepka námořníka jako anděla. Všimněte si staršího provedení antény a velkých kokard na trupu. Zvláštností je jejich „oříznutí“ podle hranice horních a spodních barev.

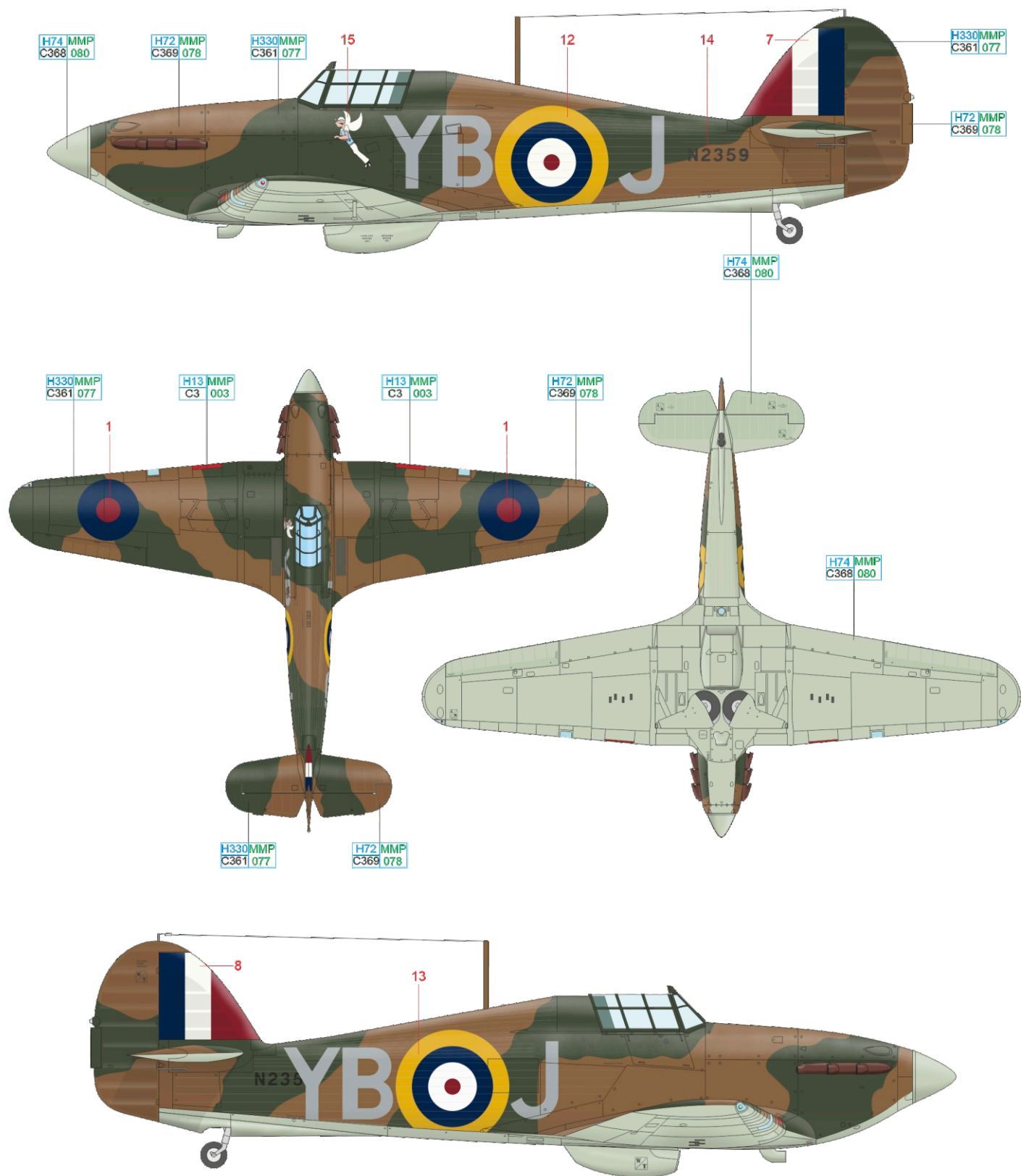

DARK EARTH	H72 MMP C369 078	DARK GREEN	H330MMP C361 077	SKY	H74 MMP C368 080	FLAT RED	H13 MMP C3 003
------------	------------------	------------	------------------	-----	------------------	----------	----------------



## B P3576, Fl/Lt J. B. Nicolson VC, No. 249 Squadron, Boscombe Down, Wiltshire, Velká Británie, srpen 1940

Třidvacetiletý velitel A flightu James Brindley Nicolson obdržel vyznamenání Victoria Cross za akci z 16. srpna 1940, kdy po 13. hodině vzlétla celá jednotka k hlídce. Nicolson byl společně se svými čísly během letu požádán o průzkum oblasti pravděpodobného výskytu tří Ju 88, na které mezitím zaútočily Spitfiry. Během návratu zpět k jednotce byla trojice Hurricaneů přepadena ze slunce Messerschmitty Bf 110 a všechny britské stroje byly zasaženy. Jejich piloti museli své stroje opustit na padáku, nebo se vrátit na základnu. Zraněný Fl/Lt Nicolson chtěl z hořícího stroje také vyskočit, během „vystupování“ z kokpitu jej ale předlétl Bf 110, a tak se James vrátil zpět do sedačky a vystřelil po něm! Poté ze stroje konečně vyskočil, ohořelý a zraněný, navíc při přistání po něm střílel (a také jej zasáhl) seržant domobrany. Po návratu z léčení v září 1941 následovalo odeslání do Indie, kde vedl od srpna 1943 do srpna 1944 No. 27 Squadron létající na Beaufighterech. W/Cdr Nicolson zahynul 2. května 1945, kdy se během letu nad Bengálským zálivem vznítil Liberator od No. 355 Squadron, v němž letěl jako pozorovatel. Jeho tělo se nikdy nenašlo. Rozkazem z 11. srpna 1940 bylo ustanoveno, aby byly na spodní plochy stíhaček RAF domalovány britské kokardy. Zda se je podařilo do 16. srpna domalovat i na Hurricane P3576, není jisté.

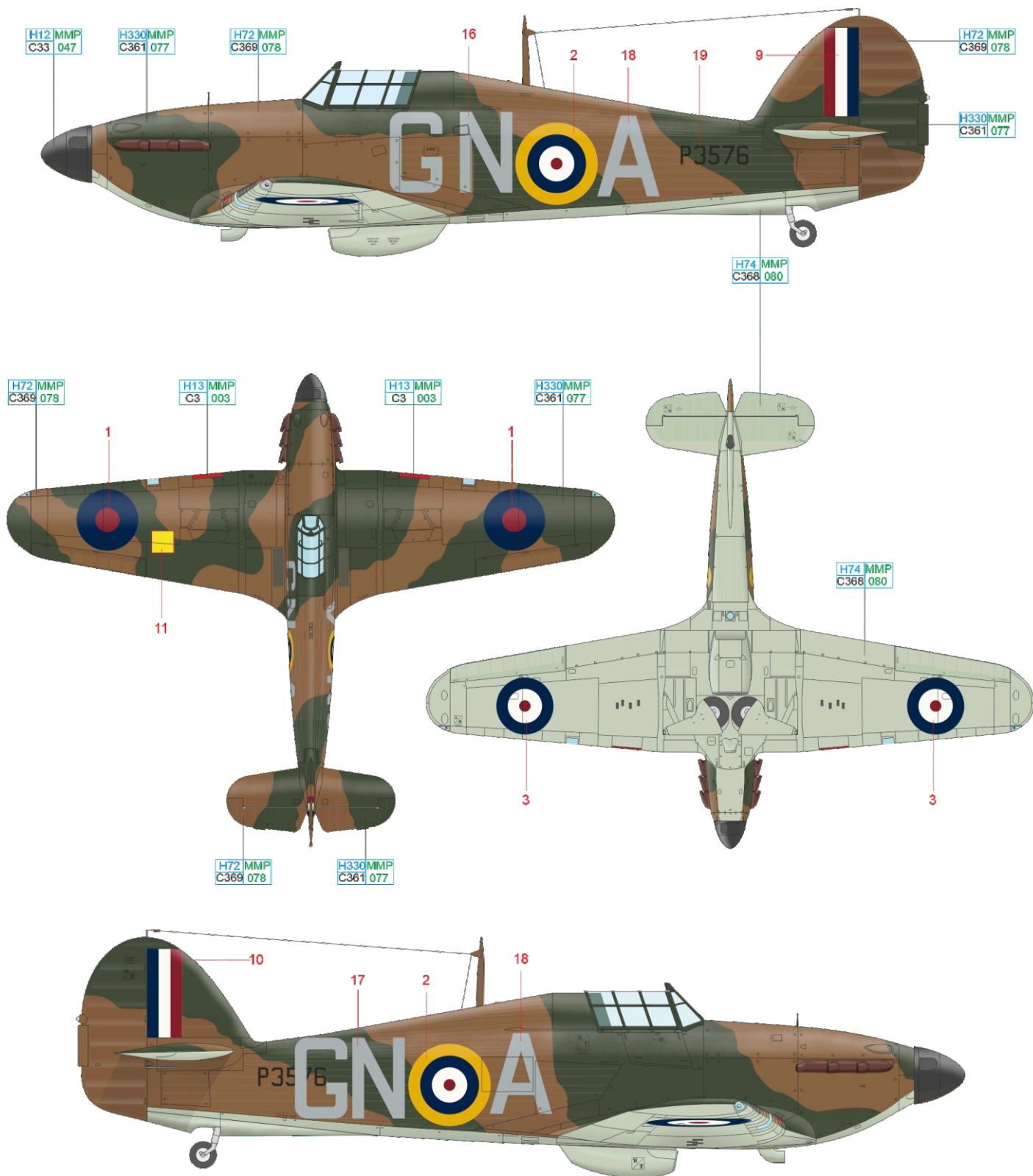

DARK EARTH H72 MMP C369 078    DARK GREEN H330MMP C361 077    SKY H74 MMP C368 080    FLAT BLACK H12 MMP C33 047    FLAT RED H13 MMP C3 003

## C P3120, F/O Z. Henneberg, No. 303 (Polish) Squadron, Northolt, Velká Británie, září 1940

Patrně nejznámější polská stíhací jednotka, No. 303 (Polish) Squadron, byla založena v červenci 1940 v Blackpoolu. Po krátkém zacvičení během srpna byla uznána operační a na strojích Hurricane se zúčastnila bitvy o Británii. Její létající personál tvořili zkušení letci, kteří již prošli boji nad Polskem i Francií, proto ihned po zapojení do bojů začal počet jimi sestřelených nepřátelských letadel rychle stoupat. Do konce bitvy o Británii sestřelili piloti No. 303 Squadron celkem 126 nepřátelských letadel, 13 sestřelili pravděpodobně a 9 letadel poškodili. Hurricane s označením RF-A, kamuflovaný standardními barvami Temperate Land Scheme (horní a boční plochy Dark Earth a Dark Green, spodní plochy v barvě Sky), má pod anténním sloupkem namalovaný znak jednotky. Je možné, že blíže ke kabině nesl malý polský znak, ze snímku to patrně není. Červený pruh na zádi trupu byl rozpoznávacím označením velitelů formací.

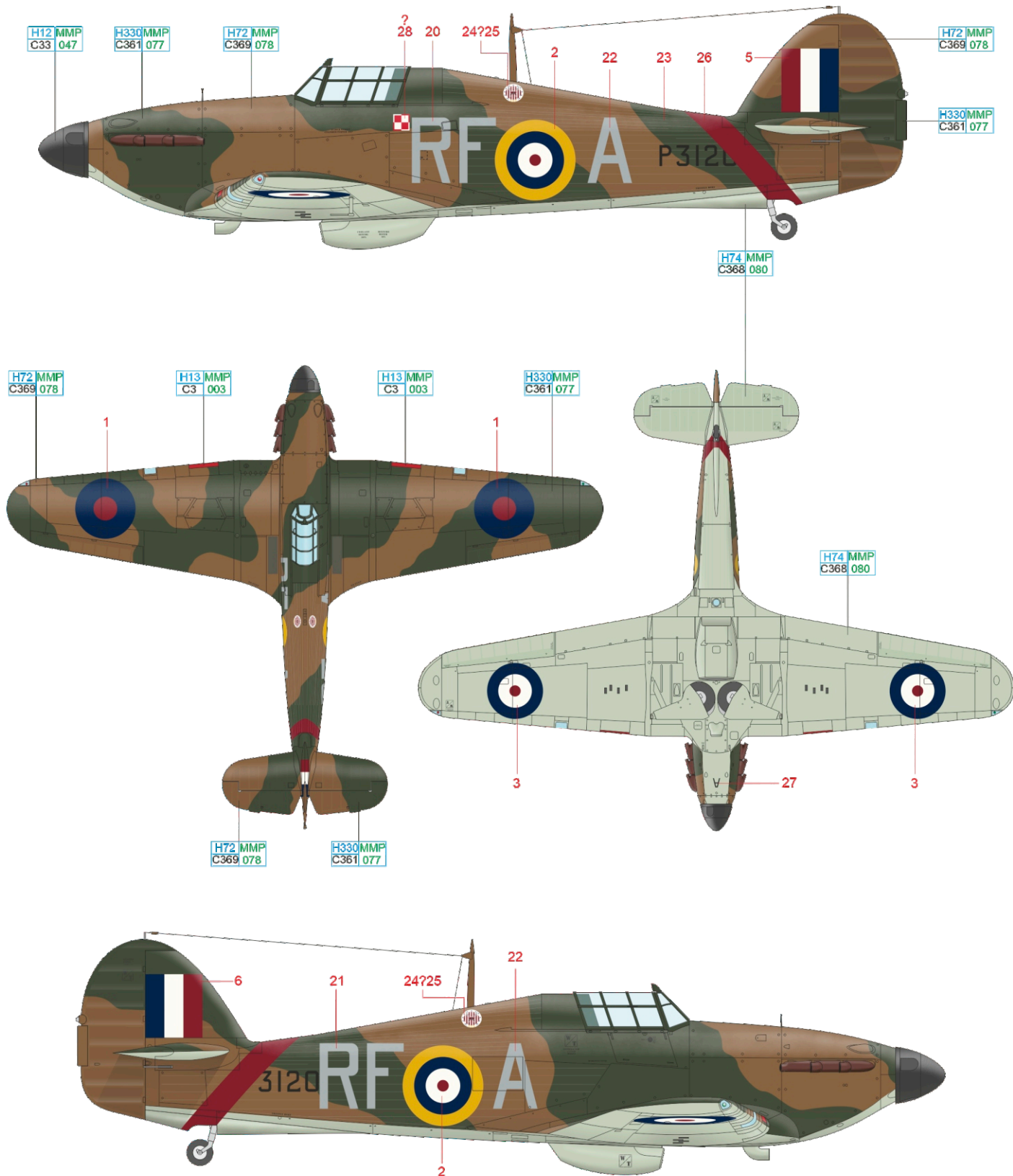

DARK EARTH	H72 MMP C369 078	DARK GREEN	H330 MMP C361 077	SKY	H74 MMP C368 080	FLAT BLACK	H12 MMP C33 047	FLAT RED	H13 MMP C3 003
------------	------------------	------------	-------------------	-----	------------------	------------	-----------------	----------	----------------

## D P3395, S/Ldr A. V. Clowes, No. 1 Squadron, Wittering, West Sussex, Velká Británie, podzim 1940

Arthur Victor Clowes se narodil 16. srpna 1912 v New Sawley v hrabství Derbyshire, do RAF vstoupil v lednu 1929. Nejprve sloužil v řadách pozemního personálu, později absolvoval pilotní výcvik. V době vypuknutí 2. světové války létal u No. 1 Squadron vyzbrojené Hurricaney. Zúčastnil se bojů nad Francií a posléze i bitvy o Británii. Během těchto bojů dosáhl devíti sestřelů (plus jeden ve spolupráci), tří pravděpodobných sestřelů a dvou poškození nepřátelských letadel, za což v květnu 1941 obdržel DFC. Od prosince 1941 velel No. 79 Squadron, od srpna do listopadu 1942 pak No. 601 Squadron v severní Africe. Po odpočinku vedl od června do září 1943 No. 94 Squadron. Během jednoho divokého večírku oslepl na jedno oko, a proto byl vyřazen z bojové jednotky. U RAF zůstal i po válce, zemřel 7. prosince 1949 na rakovinu jater. Jeho Hurricane Mk.I P3395 létal s vyobrazením vosy na přídi stroje. Potahový plech na místě, kde se pohyboval personál, je silně opotřebený s barvou odřenou až na kov.

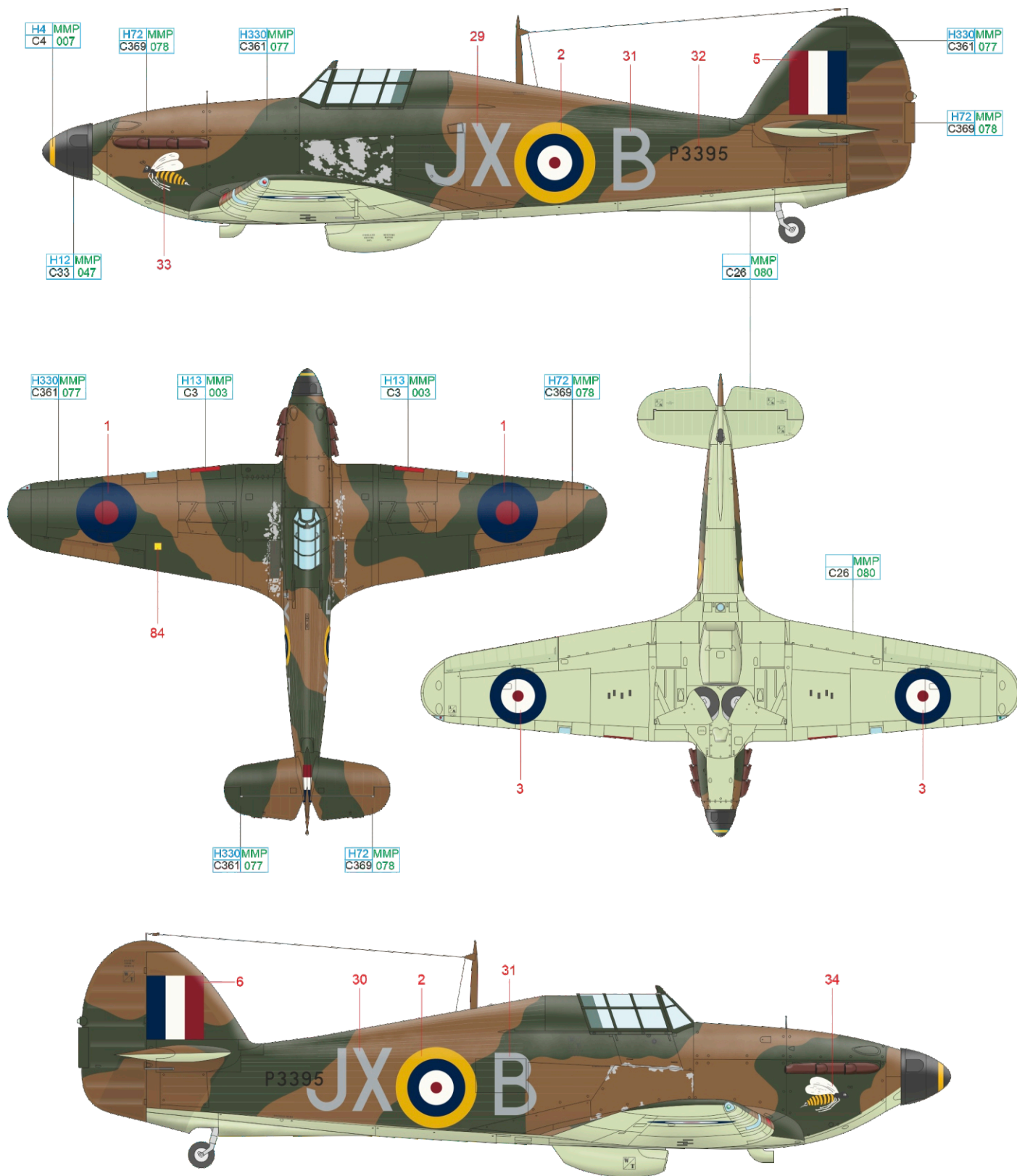

DARK EARTH	H72 MMP C369 078	DARK GREEN	H330MMP C361 077	DUCK EGG GREEN	MMP C26 080	FLAT BLACK	H12 MMP C33 047	FLAT RED	H13 MMP C3 003	YELLOW	H4 MMP C4 007
------------	------------------	------------	------------------	----------------	-------------	------------	-----------------	----------	----------------	--------	---------------

# E P2961, F/O W. L. McKnight, No. 242 Squadron, Coltishall, Norfolk, Velká Británie, prosinec 1940

Budoucí stíhací eso, William Lidstone McKnight, se narodilo 18. listopadu 1918 v kanadském Edmontonu. Do RAF vstoupil v únoru 1939, letecký výcvik prodělal ve Velké Británii. Dne 6. května 1940 byl odeslán k No. 242 Squadron, s nímž absolvoval bitvu o Francii a následně i bitvu o Británii. Během tohoto půl roku sestřelil celkem 17 nepřátelských letadel (plus dvě ve spolupráci), další tři sestřely má nepotvrzené. Za tyto výsledky obdržel v srpnu DFC a v říjnu Bar k DFC. Dne 12. ledna 1941 začala jednotka létat na ofenzivní akce k francouzskému pobřeží, F/O McKnight se zúčastnil akce s kódovým označením Rhubarb, útoku na pozemní komunikace, pozemní jednotky atd., ze které se nevrátil, jeho tělo nebylo nikdy nalezeno a je vzpomenu na památníku v Runnymede, Hurricane, na kterém létal „Willie“ McKnight, nesl na levé straně přídě kresbu jezdecké holínky nakopávající Adolfa Hitlera. Pod kokpitem měl namalovanu kostru, která jednu rukou ukazuje vpřed a ve druhé drží srp.

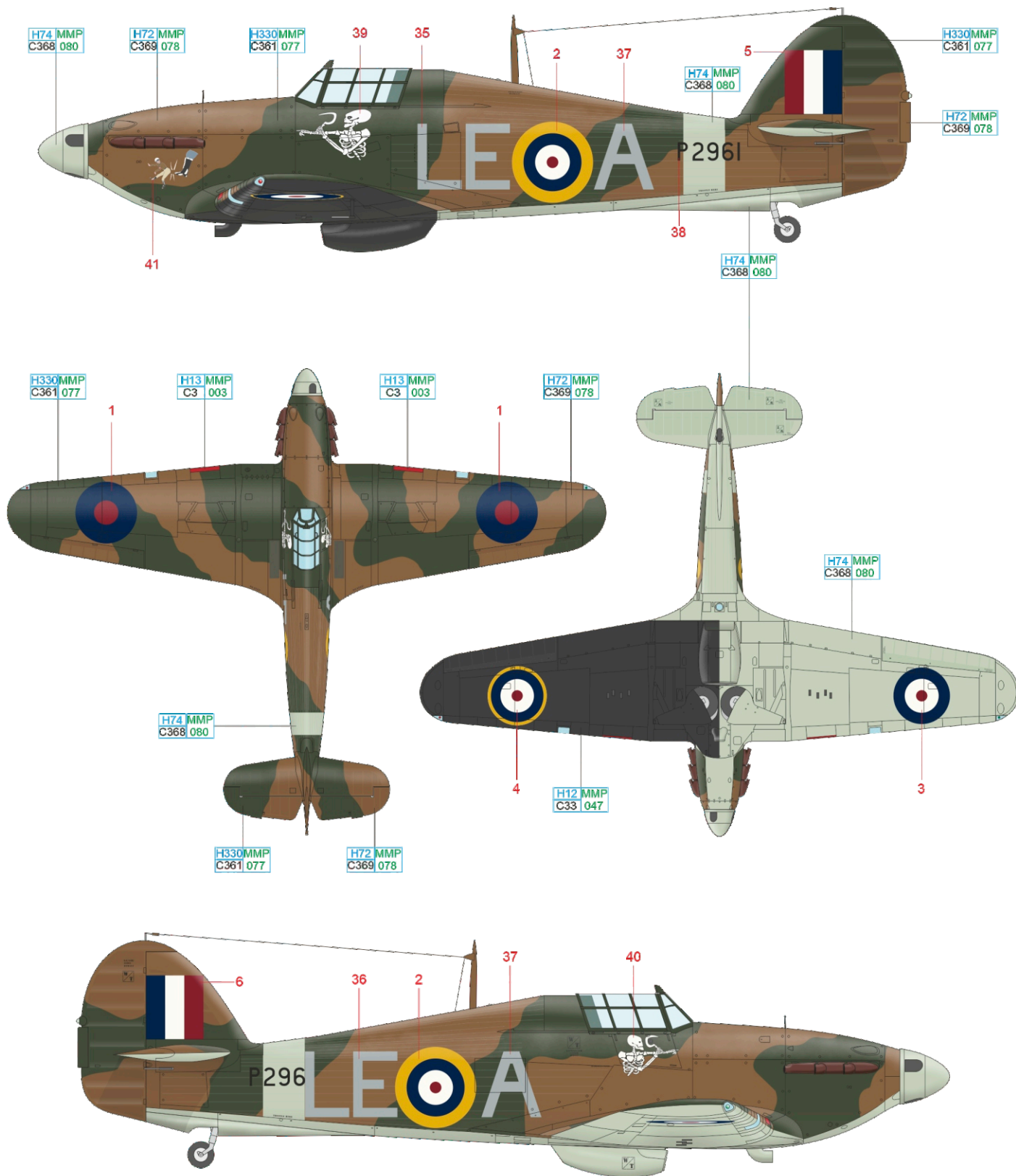

DARK EARTH	H72 MMP C369 078	DARK GREEN	H330 MMP C361 077	SKY	H74 MMP C368 080	FLAT BLACK	H12 MMP C33 047	FLAT RED	H13 MMP C3 003
------------	------------------	------------	-------------------	-----	------------------	------------	-----------------	----------	----------------

# F V6864, S/Ldr R. R. S. Tuck, No. 257 (Burma) Squadron, North Weald, Essex, Velká Británie, zima 1940

Robert Tuck vstoupil do RAF v roce 1935. V květnu 1940 byl jmenován velitelem flightu u No. 92 Squadron vyzbrojené Spitfiry. Prvních sestřelů dosáhl nad Dunkerque a jeho skóre rychle přibývalo. Vyznamenání DFC byl dekorován již 11. června. Dne 11. září přebírá velení nad No. 257 Squadron, vyzbrojenou Hurricaney, a v sestřelování nepřátelských letadel dále pokračuje. První Bar k DFC obdržel 25. října, druhý v březnu 1941. V červenci téhož roku byl jmenován Wing Leaderem v Duxfordu, následovalo velení Biggin Hill Wingu. Dne 28. ledna 1942 během akce Rhubarb (útoky stíhačů na pozemní cíle) byl jeho Spitfire zasažen protiletadlovou palbou a W/Cdr Tuck skončil v zajateckém táboře. Ani zde nepřestal bojovat a podílel se na přípravě několika útěků (mj. i známého útěku ze Saganu). Úspěšný byl ale až společný útek se Zbigniewem Kustrzyńskim dne 1. února 1945 z pobočky tábora Stalag Luft III nazývané Belaria, po němž se dostali za sovětskou frontu (oběma pomohla Tuckova znalost ruštiny). Jeho celkové skóre během 2. světové války činí 27+2-6-6+1. Z činné služby u RAF odešel 13. května 1949, poté působil jako zalétávací pilot a v roce 1953 se stal spoluzakladatelem farmy na pěstování hub, jíž se věnoval až do odchodu do důchodu. Zemřel 5. května 1987.

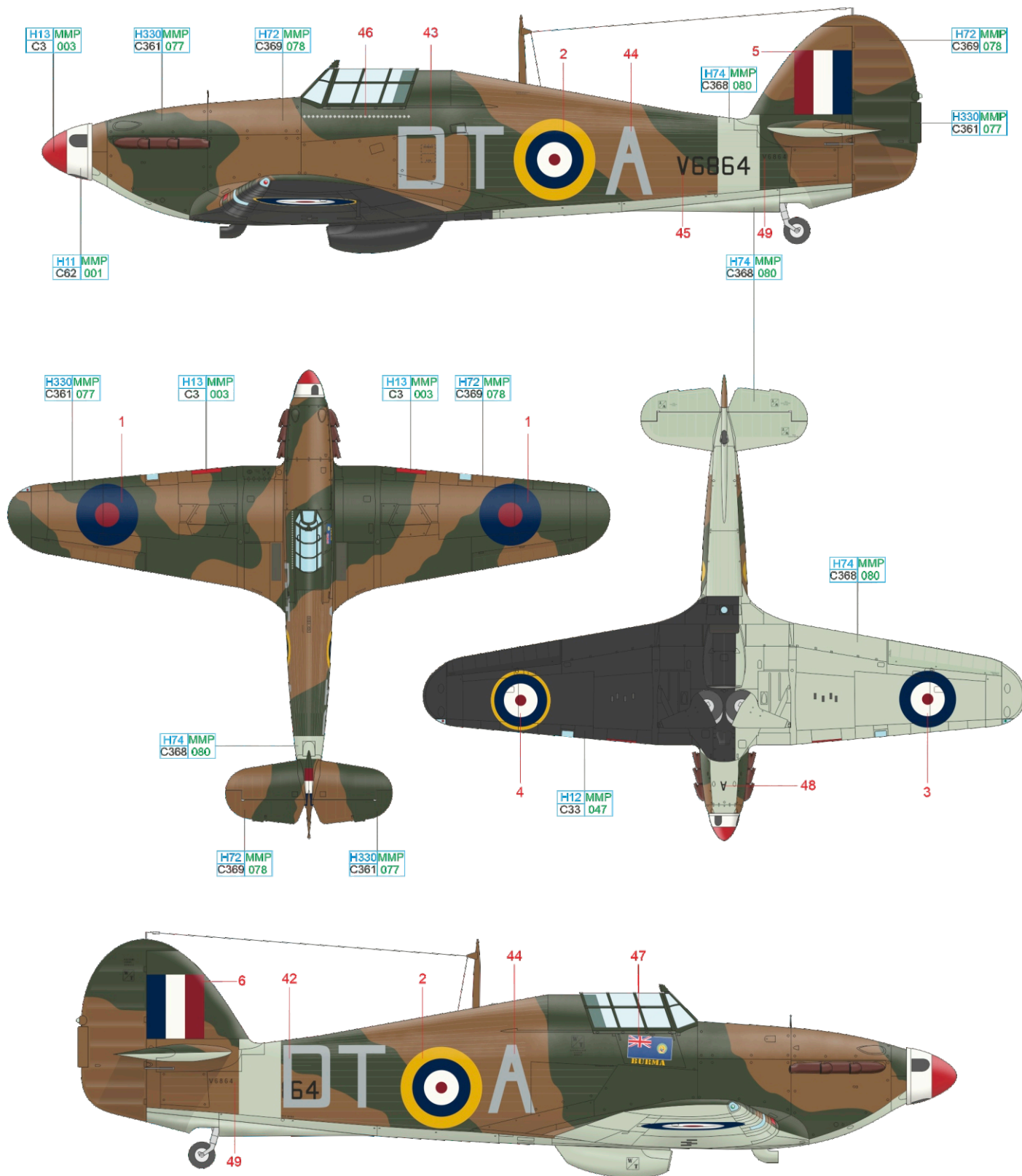

DARK EARTH	H72 MMP C369 078	DARK GREEN	H330 MMP C361 077	SKY	H74 MMP C368 080	FLAT BLACK	H12 MMP C33 047	FLAT RED	H13 MMP C3 003	WHITE	H11 MMP C62 001
------------	------------------	------------	-------------------	-----	------------------	------------	-----------------	----------	----------------	-------	-----------------

No. 312 (Czechoslovak) Squadron byla druhou stíhací squadronou sestavenou z bývalých pilotů předválečného československého letectva, kteří si prošli i službou ve francouzském letectvu. Byla založena 29. srpna 1940 v Duxfordu. Operačně způsobilou se stala 2. října na letišti Speke, kde působila v rámci obrany důležitého přístavu Liverpool. Slavnou se stala hned prvním sestřelem dne 8. října, který měli obyvatelé Liverpoolu možnost sledovat na vlastní oči. Během 2. světové války její piloti létali nejprve v Hurricanech, které na podzim roku 1941 vyměnili za Spitfiry, na jejichž různých verzích létali až do konce války. Podle předpisu z 27. listopadu 1940 létaly stíhačky RAF v tzv. Temperate Land Scheme, kdy horní plochy byly kamuflvány poli barev Dark Earth a Dark Green, spodní plochy byly v barvě Sky a levá spodní polovina křídla byla natřena černou barvou. Zároveň byl zaveden pruh v barvě Sky o šířce 18 palců na trupu před ocasními plochami, stejnou barvou byl natřen i vrtulový kužel. Kódová písmena byla provedena nadále barvou Medium Sea Grey.

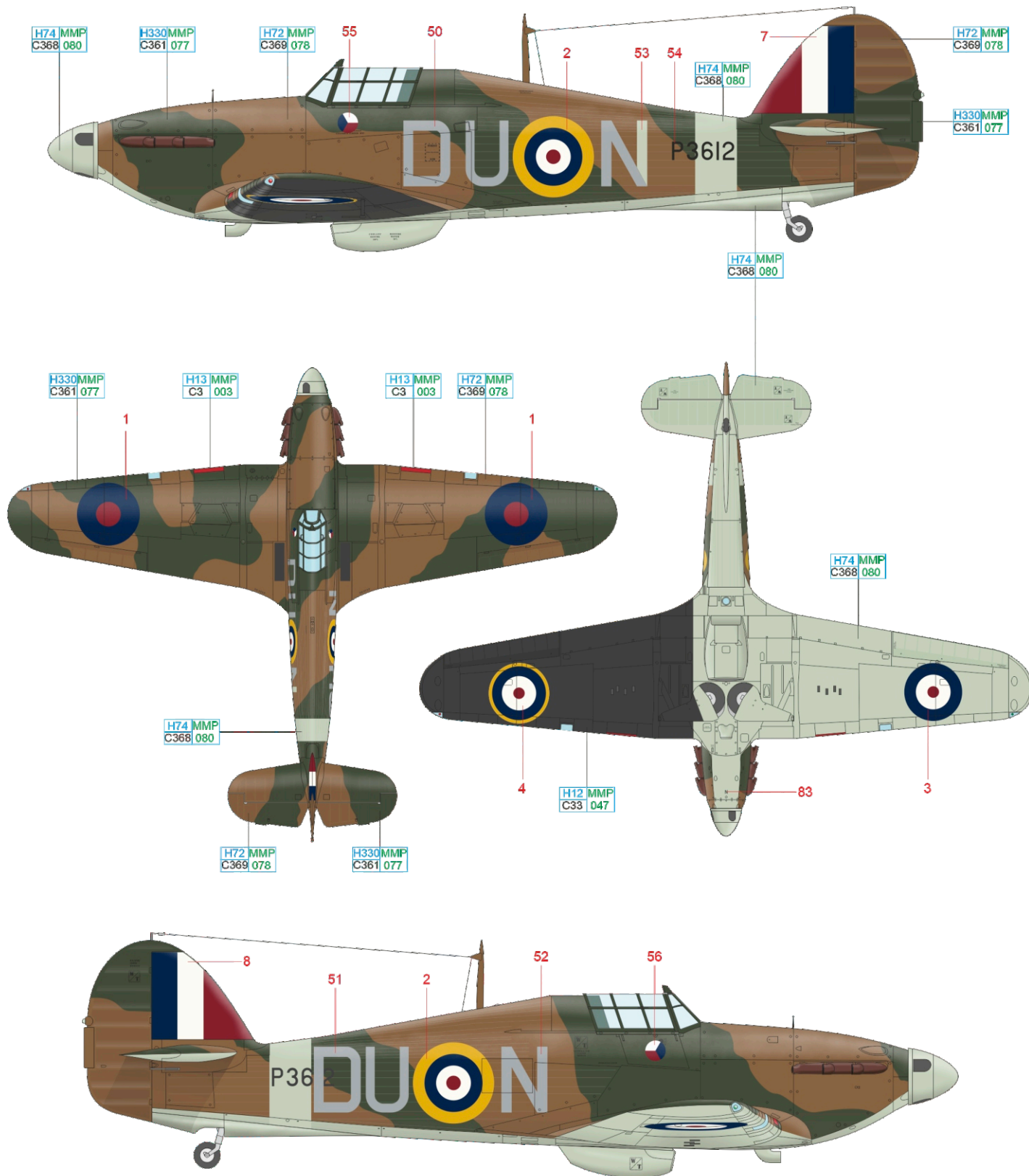

DARK EARTH	H72 MMP C369 078	DARK GREEN	H330MMP C361 077	SKY	H74 MMP C368 080	FLAT BLACK	H12 MMP C33 047	FLAT RED	H13 MMP C3 003
------------	------------------	------------	------------------	-----	------------------	------------	-----------------	----------	----------------

# H V7544, F/O J. E. Storrar, No. 73 Squadron, El Adem, Libye, únor 1941

James Eric Storrar se narodil 24. července 1921 v Ormskirku, do RAF vstoupil v roce 1937 a po pilotním výcviku byl převelen v říjnu 1939 k No. 145 Squadron, v březnu 1940 přezbrojené z Blenheimů na Hurricany. Během bitvy o Británii byl převelen k No. 73 Squadron (28. září), s nímž byl odeslán na palubě HMS Furious na Střední východ. Jednotka byla vysazena v Takoradi na Zlatonosném pobřeží a přelétla svoje Hurricany do Egypta. Do Velké Británie se vrátil v listopadu 1941, následoval odpočinek u No. 55 OTU. James Storrar pokračoval v bojovém létání, velel několika jednotkám a zúčastnil se známého útoku na velitelství gestapa v Kodani. V té době již létal na amerických P-51 Mustang. Svou bojovou činnost zakončil účastí na osvobození Normanských ostrovů. Během 2. světové války sestřelil 12 nepřátelských letadel, po válce pokračoval ve službě u RAF, od níž odešel v roce 1957. Po studiu veteriny na univerzitě v Edinburhu si otevřel soukromou praxi v Chesteru. Do leteckého nebe odešel 29. března 1995. Hurricany No. 73 Squadron, s nimiž přelétli piloti do Egypta, zůstaly ve standardní kamufláži z Velké Británie, horní plochy byly kamuflvány poli barev Dark Earth a Dark Green, spodní plochy byly v barvě Sky. Názor na nátěr náběžné hrany se u historiků dosti liší, od stříbrné, světle šedé až po bílou barvu. Výběr konkrétní barvy je v tomto případě na modeláři, jeho podkladech a názoru.

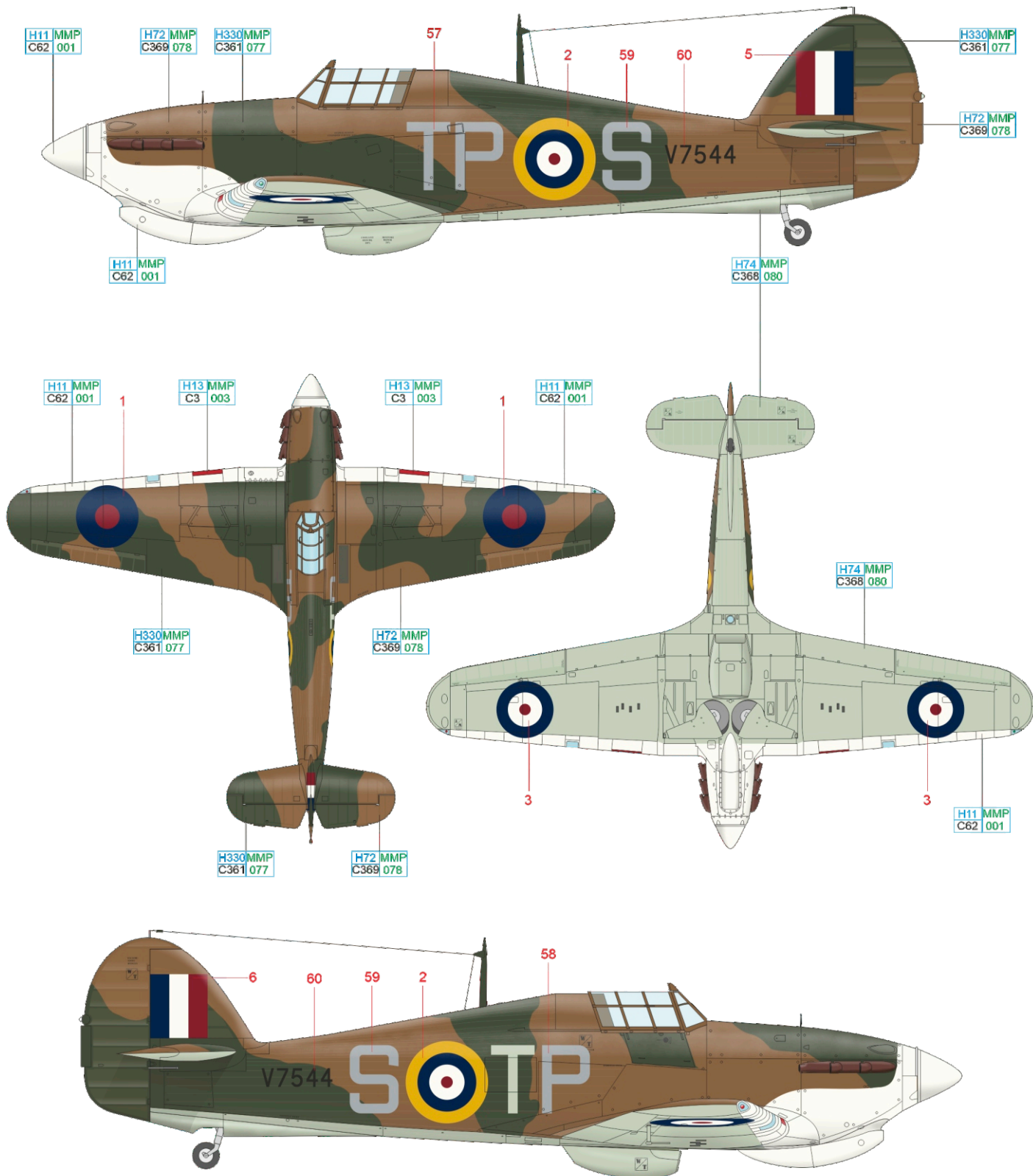

DARK EARTH H72 MMP C369 078 DARK GREEN H330 MMP C361 077 SKY H74 MMP C368 080 FLAT RED H13 MMP C3 003 WHITE H11 MMP C62 001

## Capt. J. E. Frost, No. 3 Squadron SAAF, Jigiga, Habeš (Etiopie), březen/duben 1941

John Frost se narodil 16. července 1918 v jihoafrickém Queenstownu a do jihoafrického letectva (SAAF) vstoupil v roce 1936. V roce 1940 sloužil ve funkci velitele A flightu u No. 3 Squadron SAAF létající na Hurricanech. Jednotka se účastnila bojů proti italským jednotkám v Etiopii. Jeho činnost zde skončila 22. května 1941, kdy byl odeslán do nemocnice s apendicitidou. Po vyléčení byl jmenován velitelem No. 5 Squadron SAAF létající na strojích P-40, jež působila od března 1942 na severoafrickém bojišti. Jeho osud se naplnil 16. června 1942, kdy jednotka doprovázela svaz Bostonů, který byl napaden Bf 109 od JG 27. Kittyhawk Johna Frosta ani pilotovo tělo se nikdy nenašlo. Během svého účinkování v bojích 2. světové války sestřelil John Frost 14 nepřátelských letadel (plus dvě ve spolupráci), za což byl dekorován DFC and Bar. Major John Everitt Frost je esem SAAF s nejvyšším počtem sestřelů během 2. světové války. Jeho Hurricane létal ve stejném zbarvení jako stroje sloužící u RAF, červená barva ve výstředním označení byla nahrazena oranžovou, používanou u strojů jihoafrického letectva.

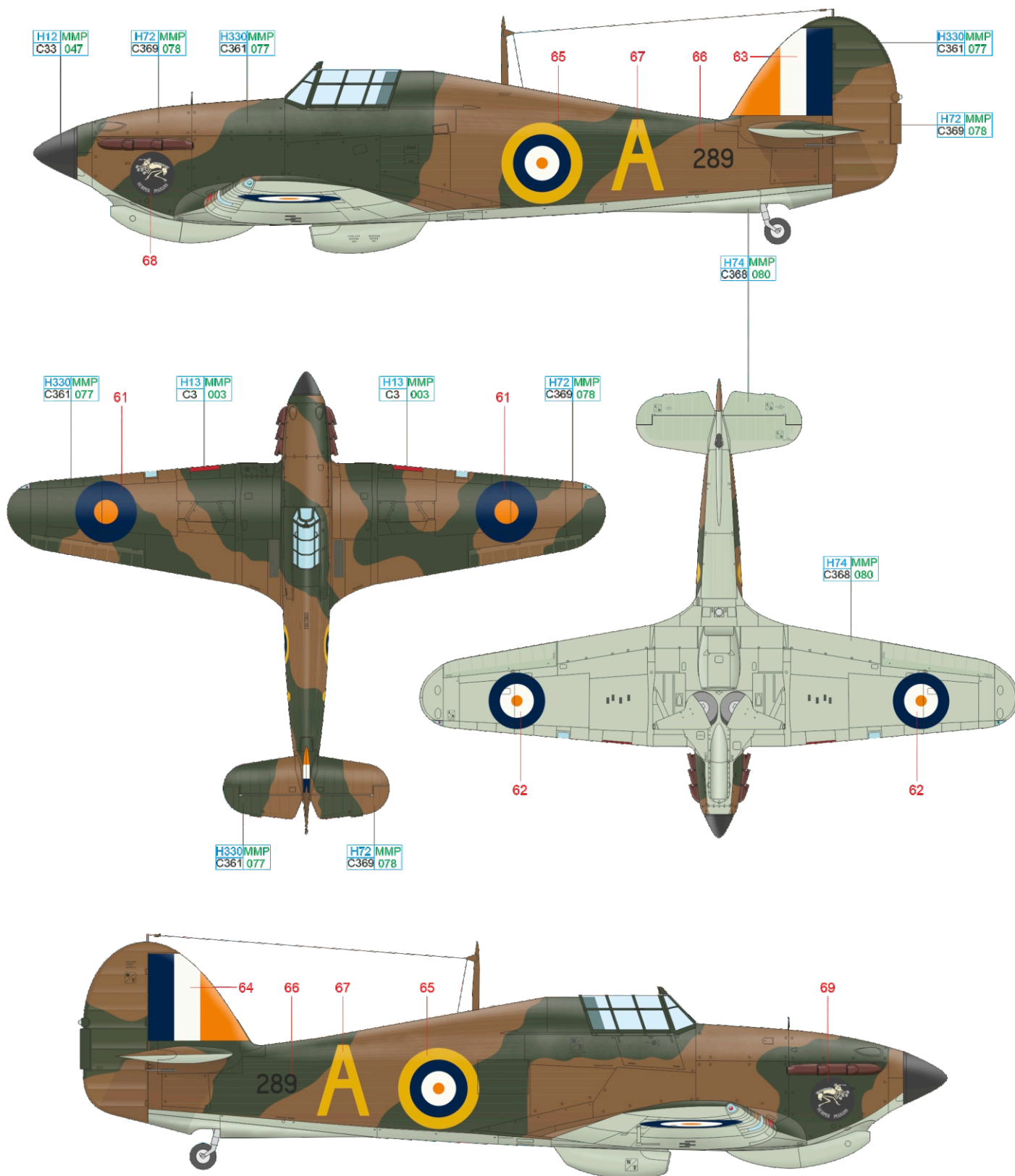

DARK EARTH H72 MMP C369 078    DARK GREEN H330 MMP C361 077    SKY H74 MMP C368 080    FLAT BLACK H12 MMP C33 047    FLAT RED H13 MMP C3 003



**J** W9200, S/Ldr J. W. Ch. Simpson, No. 245 Squadron, Aldergrove, Antrim, Severní Irsko, Velká Británie, konec května 1941

John William Charles Simpson se narodil 14. března 1913 v Ramsay St Mary's. K RAF byl přijat v lednu 1936 a první jednotkou, u které sloužil po ukončení výcviku, byla No. 43 Squadron létající na stíhačkách Fury. S toutéž jednotkou, tentokrát již vyzbrojenou Hurricany, létal i na začátku 2. světové války. V prosinci 1940 byl jmenován velitelem No. 245 Squadron se základnou v Severním Irsku. Zde v noci sestřelil dva německé bombardéry He 111, za což získal Bar k DFC, který obdržel v červnu 1940. Jeho 13. a posledním vítězstvím byl Do 17 sestřelený 13. května 1941 nad Irským mořem. Poté následovaly štábní funkce na Gibraltar a v severní Africe. V RAF zůstal i po skončení války, zemřel 12. srpna 1949. Dne 22. května 1941 vyšel předpis, který přikazoval, aby ze spodních ploch křídel stíhacích strojů zmizela černá barva a zároveň byla upravena velikost trikolóry na kýlůvce. Osobní označení Simpsonova Hurricanu v podobě otazníku bylo netypické, na levé straně pod kokpitem byl namalován karetní Joker.

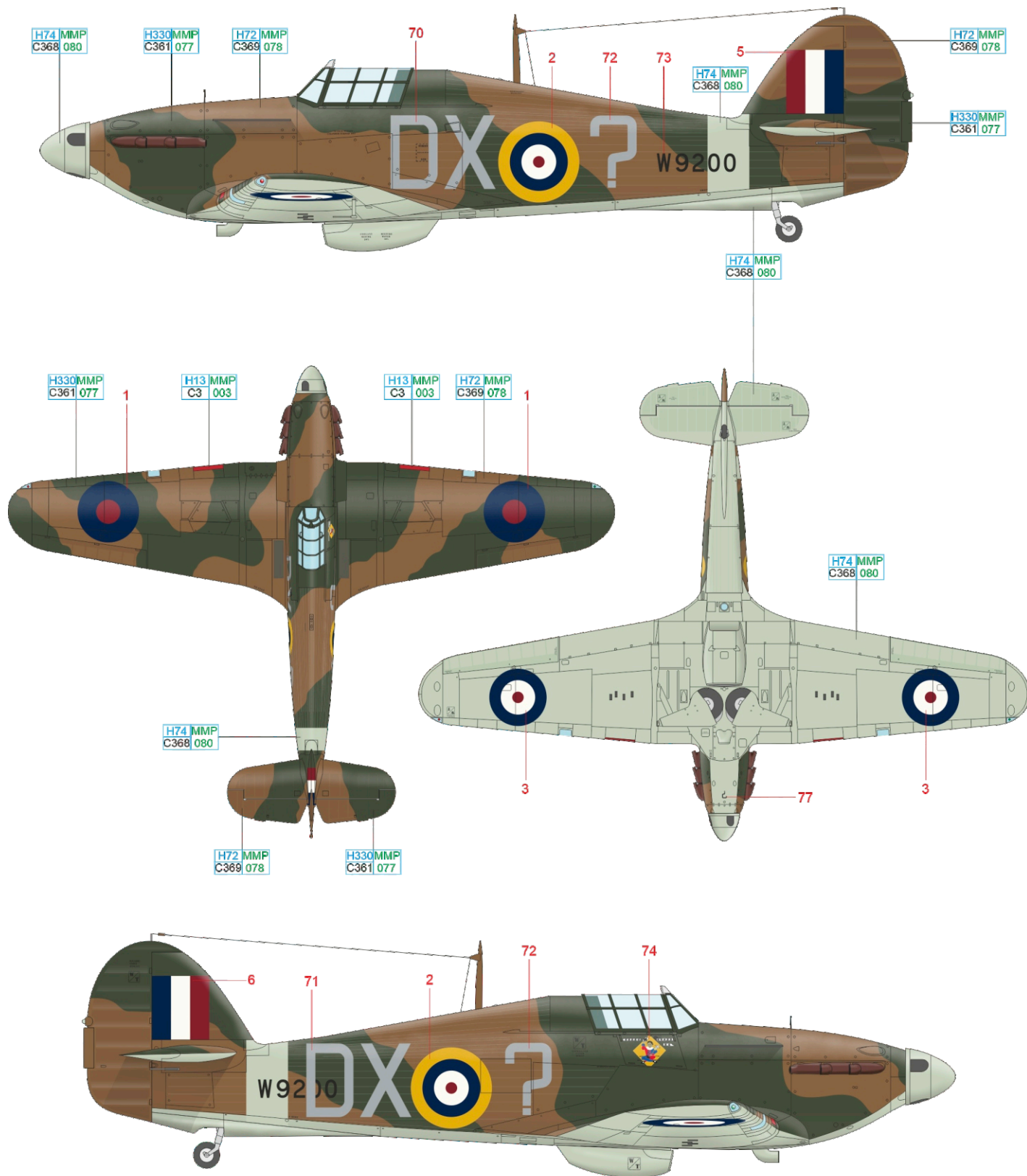

DARK EARTH H72 MMP C369 078    DARK GREEN H330 MMP C361 077    SKY H74 MMP C368 080    FLAT RED H13 MMP C3 003

# K W9266, Fl/Lt D. S. G. Honor, No. 274 Squadron, Gerawla, Egypt, květen 1941

Dudley Sandry Garton Honor se narodil 5. září 1913 britským rodičům v Quilmes v Argentině, kde také vystudoval. Poté přesídlil do Velké Británie, kde byl přijat v červenci 1937 k pilotnímu výcviku u RAF. Po jeho dokončení byl převelen k No. 88 Squadron vyzbrojené stroji Fairey Battle, s nimiž se zúčastnil i počátku německého útoku na Francii. V těchto bojích jednotka utrpěla těžké ztráty a F/O Honor byl za svou účast dekorován DFC. Po přeškolení na Hurricane nastoupil 28. srpna 1940 k No. 145 Squadron. Po krátkém intermezzu u noční No. 85 Squadron byl 29. ledna jmenován velitelem flightu u No. 274 Squadron působící na Středním východě. Dne 25. května 1941 byl v tomto stroji u Kréty sestřelen, ale po sedmi dnech skrývání jej zachránila osádka létajícího člunu Sunderland. V srpnu 1941 převzal velení nad celou squadronou, od 12. listopadu 1941 vešel No. 258 Wing. V roce 1944 byl jmenován leteckým atašé v Kolumbii, Venezuele a Ekvádoru, z RAF odešel v roce 1947, v Jižní Americe zůstal jako zástupce leteckých společností. V roce 1973 se přestěhoval do Španělska, kde úspěšně pěstoval a šlechtil hlávkový salát až do svého návratu do Anglie, kde zemřel 26. prosince 2007.

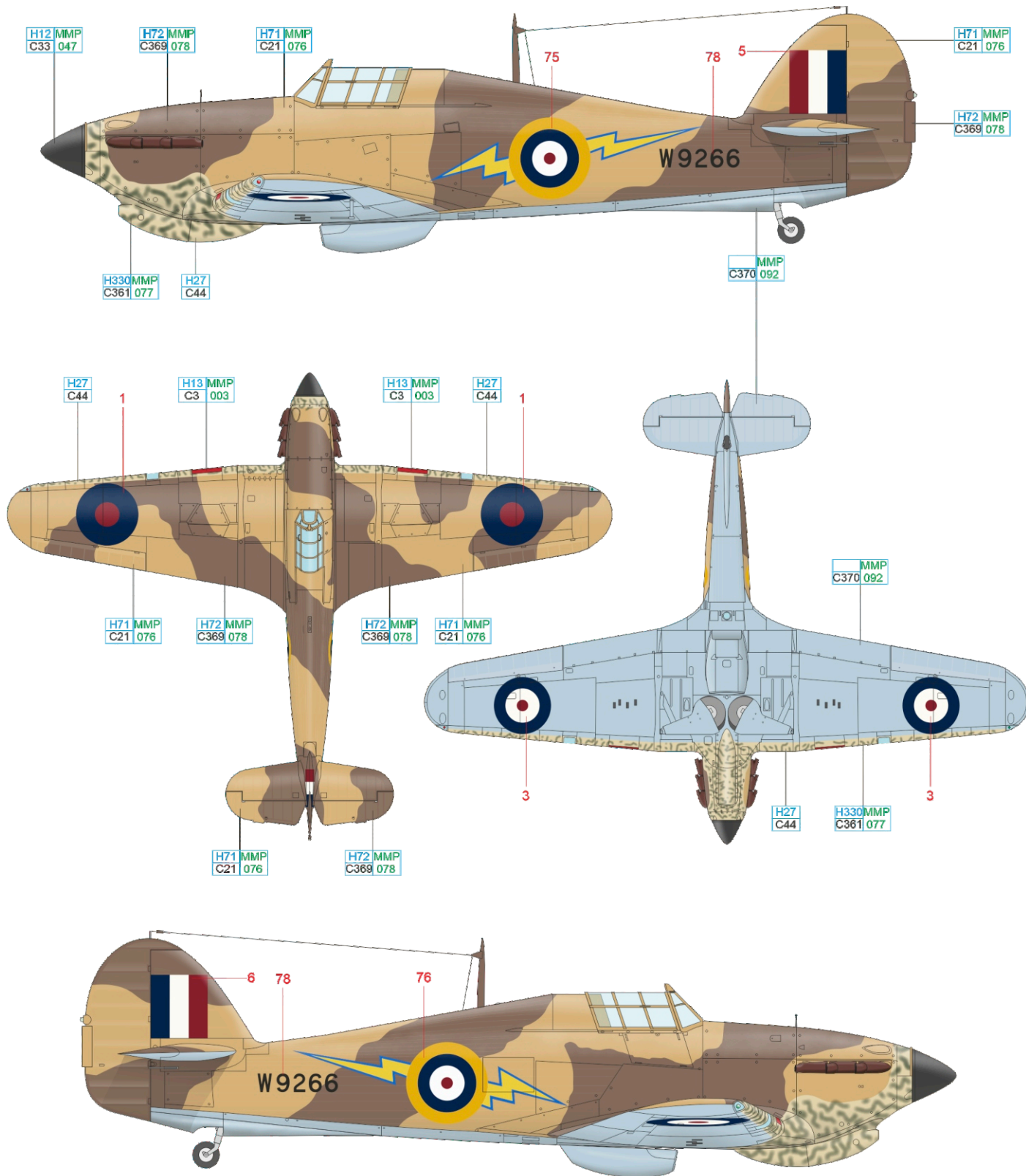

TAN	H27 C44	DARK EARTH	H72 MMP C369 078	MIDDLE STONE	H71 MMP C21 076	AZURE BLUE	MMP C370 092	DARK GREEN	H330 MMP C361 077	FLAT BLACK	H12 MMP C33 047	FLAT RED	H13 MMP C3 003
-----	------------	------------	---------------------	--------------	--------------------	------------	-----------------	------------	----------------------	------------	--------------------	----------	-------------------

## Z4244 nebo Z4245, Lt. H. P. Allingham, Royal Navy Fighter Squadron, Západní poušť, srpen 1941

Po obsazení Sýrie Spojenci (8. června - 11. července 1941) byla ze zbytků 803, 805 a 806 Naval Air Squadron na základně Dekheila sestavena jednotka nazvaná Royal Navy Fighter Squadron a vyzbrojená Hurricaney (803 a 806 NAS) a Wildcaty (805 NAS) určenými původně pro řecké letectvo. Jejím úkolem měly být doprovody konvojů a obrana zázemí, během rozsáhlého útoku na německo-italské síly v Libyi byla jednotka využívána i nad bojištěm. Prvního úspěchu dosáhl Lt. Henry Allingham, původně pilot 806 Naval Air Squadron, 21. srpna, kdy sestřelil Bf109, v prosinci přidal další dva sestřely. Royal Naval Fighter Squadron byla rozpuštěna na jaře 1942, kdy byly 803 a 806 NAS přezbrojeny na Fulmary a odeslány na Cejlon. U stroje červené H panují nejasnosti v identifikaci jeho sériového čísla, některé zdroje uvádějí Z4244, jiné zase Z4245. Je pravděpodobné, že nad sériové číslo pozemní personál domaloval nápis ROYAL NAVY.

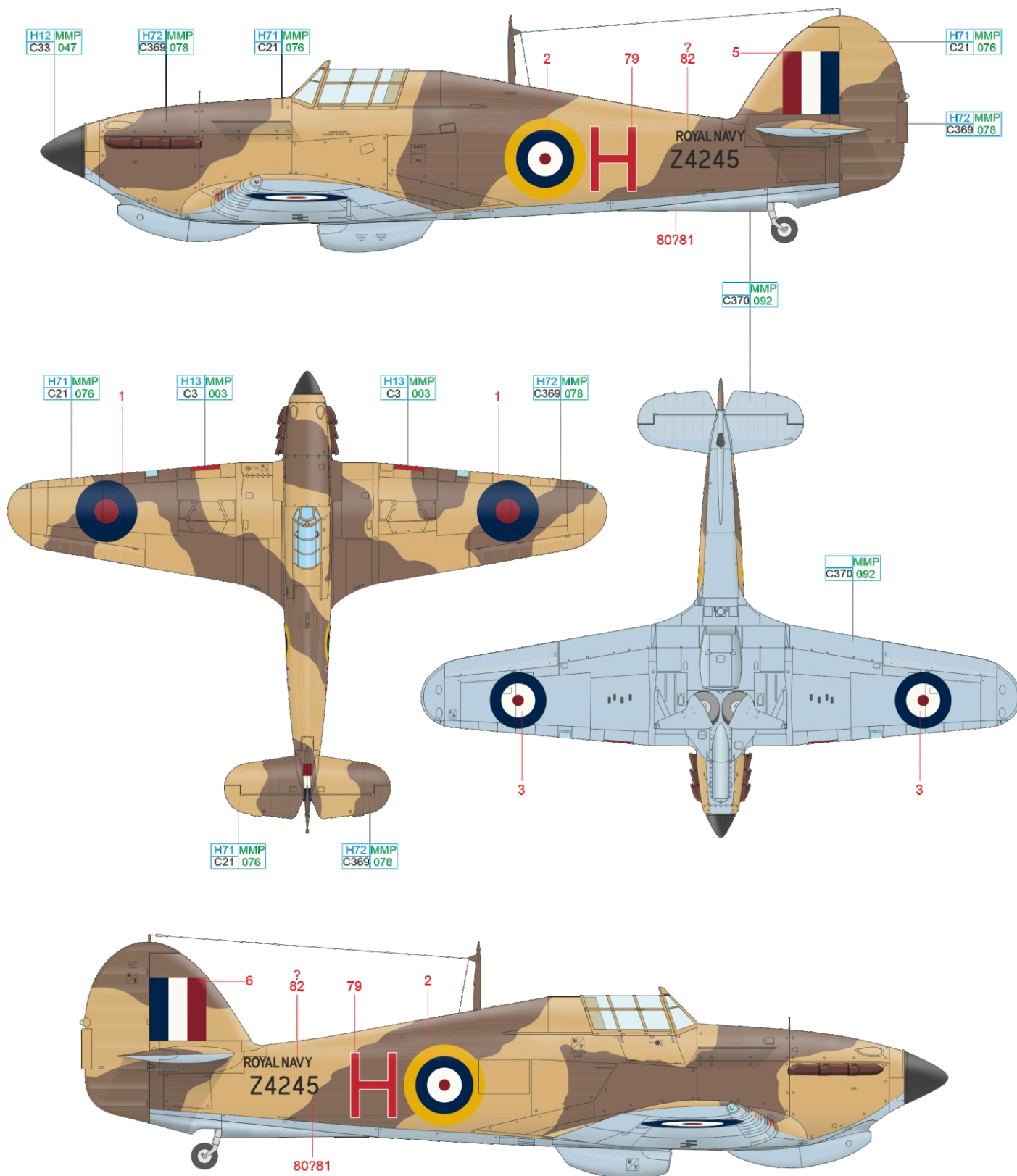

DARK EARTH H72 MMP C369 078 MIDDLE STONE H71 MMP C21 076 AZURE BLUE MMP C370 092 FLAT BLACK H12 MMP C33 047 FLAT RED H13 MMP C3 003